

Маслоохладитель воздушный **CSA 18**

Код	Напряжение	Частота, Гц	Об./мин	Мощность кВт	Ø вентилятора	dB (A)	К mm.
CSA 18.38.0.00	230/400	50/60	1400	2 x 0.90	560	76/78	400

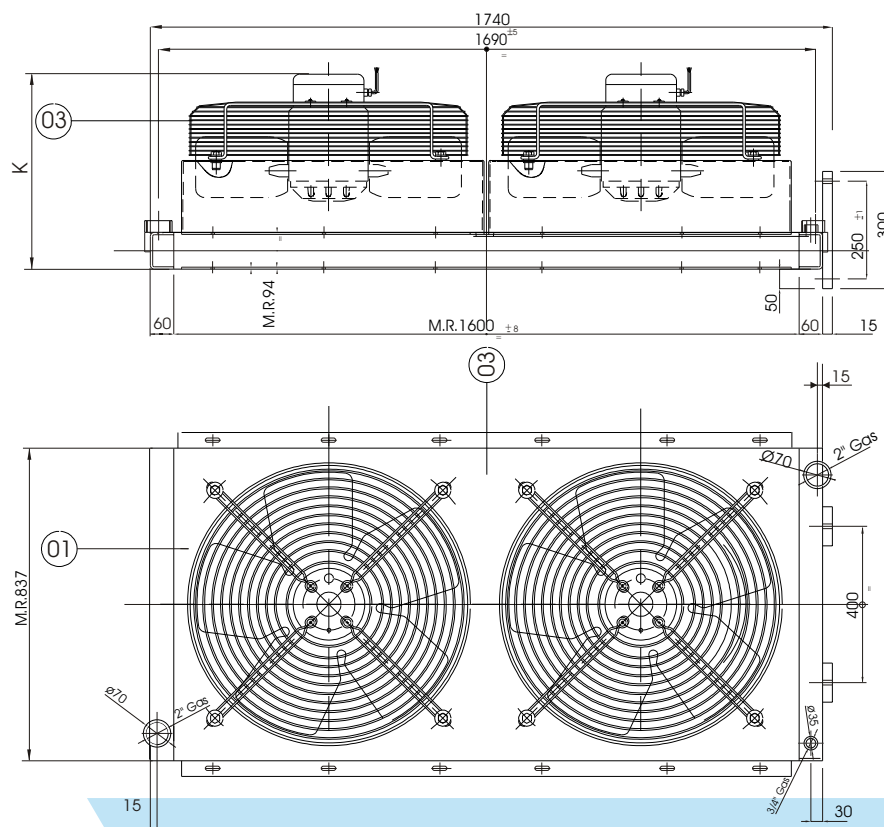

ТЕХНИЧЕСКИЕ ХАРАКТЕРИСТИКИ РАДИАТОРА		ТЕХНИЧЕСКИЕ ХАРАКТЕРИСТИКИ ДВИГАТЕЛЯ ВЕНТИЛЯТОРА	
Максимальное рабочее давление	: 20 bar	Напряжение	CA: DIN IEC38
Максимальная рабочая температура	: + 120° C	Максимальная рабочая температура	: + 75° C
Максимальная вязкость масла	: 100 CST	Минимальная рабочая температура	: - 30° C
Основной материал	: Алюминий	Основной материал	: Сталь : Стекловолокно
Жидкость радиатора	: Совместим со всеми	Защита двигателя	: IP 44 : IP 64
Цвет	: Черный	Цвет	: Черный

ЗАПАСНЫЕ ЧАСТИ

Поз.	Описание	Код
CSA 18.38.0.00		
01	Крыльчатка	CSA18.00.0.00
02	Двигатель вентил. (Всасывание)	10.70021.1
02	Двигатель вентил. (Обдув)	10.70022.1
03	Кожух	15.65839.0

ЭФФЕКТИВНОСТЬ ПОТРЕБЛЯЕМОЙ ЭНЕРГИИ

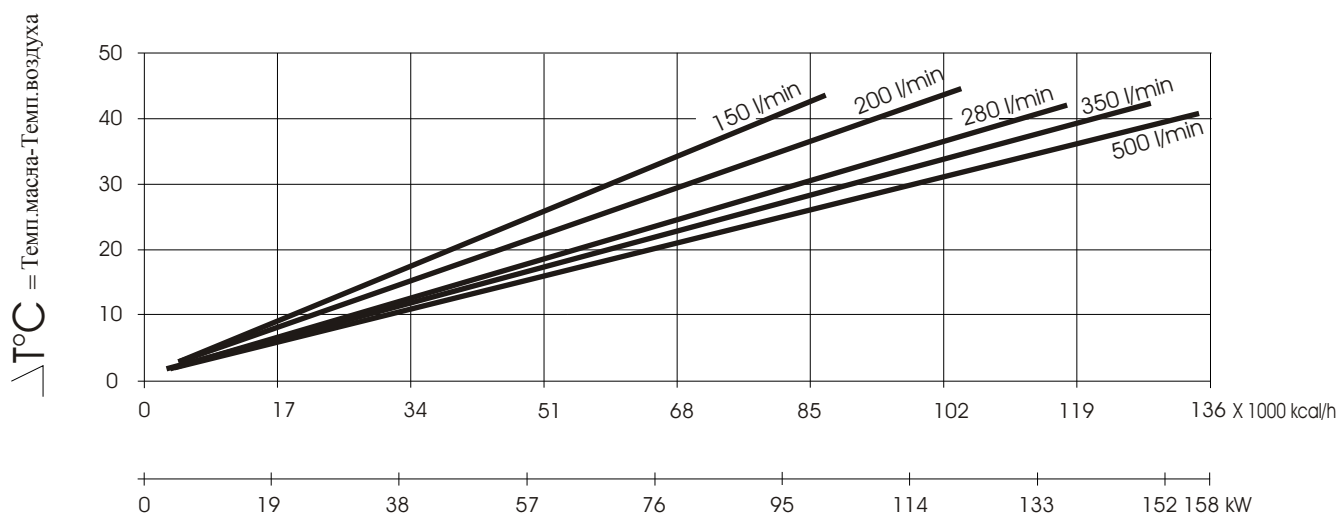

ПЕРЕПАДЫ ДАВЛЕНИЯ

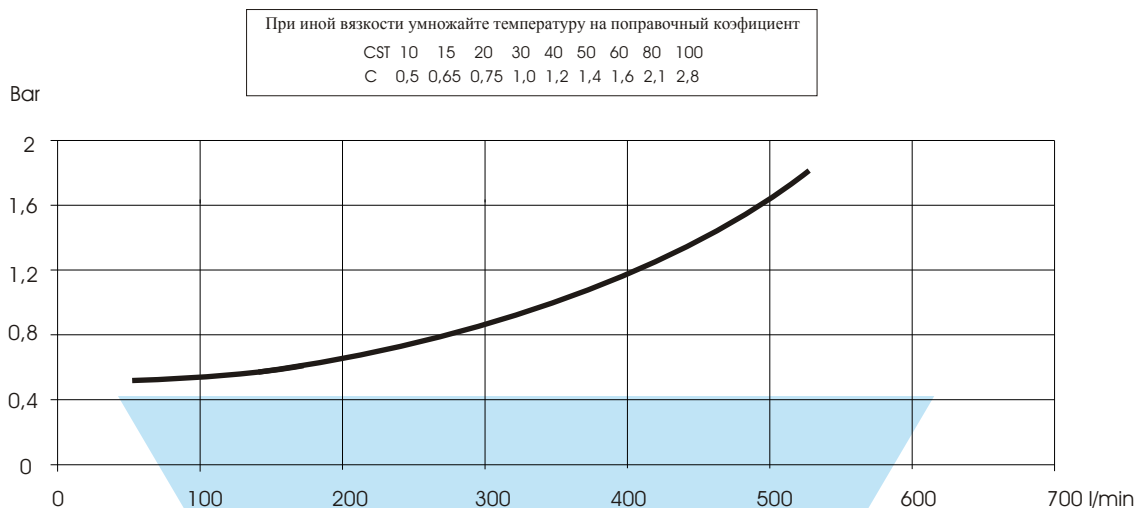

КОДИФИКАЦИЯ

