

Маслоохладитель воздушный **CSA 6 O**

| Код | Напряжение | Частота, Гц | Об./мин | Мощность кВт | Ø вентилятора | dB (A) | К mm. |
|-----------------|------------|-------------|----------|--------------|---------------|--------|-------|
| CSA 6.12.0.00 O | 12 | DC | 2300 | 0.125+0.125 | 305+305 | 78 | 210 |
| CSA 6.24.0.00 O | 24 | DC | 2300 | 0.125+0.125 | 305+305 | 78 | 210 |
| CSA 6.38.0.00 O | 230/400 | 50/60 | 1390 | 0.75 | 500 | 77 | 360 |
| CSA 6.G2.0.00 O | | | 800/2500 | = | 500 | = | 390 |

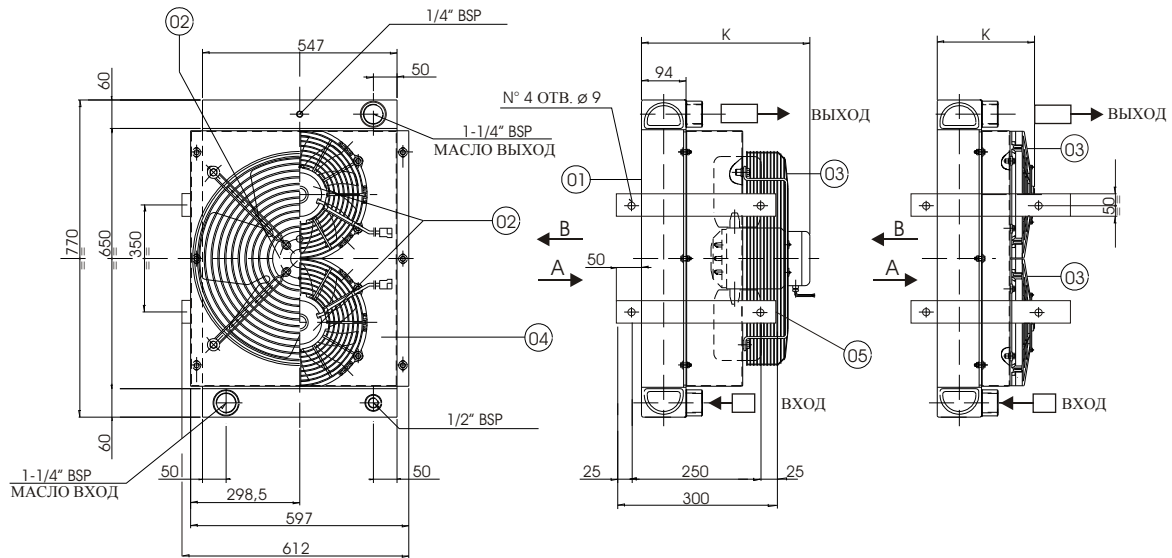

| ТЕХНИЧЕСКИЕ ХАРАКТЕРИСТИКИ РАДИАТОРА | | ТЕХНИЧЕСКИЕ ХАРАКТЕРИСТИКИ ДВИГАТЕЛЯ ВЕНТИЛЯТОРА | |
|--------------------------------------|----------------------|--|--------------------------|
| Максимальное рабочее давление | : 20 bar | Напряжение | CA: DIN IEC38 DC: 12/24V |
| Максимальная рабочая температура | : + 120° C | Максимальная рабочая температура | : + 75° C + 75° C |
| Максимальная вязкость масла | : 100 CST | Минимальная рабочая температура | : - 30° C |
| Основной материал | : Алюминий | Основной материал | : Сталь : Стекловолокно |
| Жидкость радиатора | : Совместим со всеми | Защита двигателя | : IP 44 : IP 64 |
| Цвет | : Черный | Цвет | : Черный |

ЗАПАСНЫЕ ЧАСТИ

ЗАПАСНЫЕ ЧАСТИ

| Поз. | Описание | Код | Поз. | Описание | Код |
|------------------------|--|----------------|------------------------|-------------------------------|----------------|
| CSA 6.12.0.00 O | | | CSA 6.24.0.00 O | | |
| 01 | Крыльчатка | CSA6.00.0.00 O | 01 | Крыльчатка | CSA6.00.0.00 O |
| 02 | Двигатель вентил.(Всасывание) | 10.70108 .1 | 02 | Двигатель вентил.(Всасывание) | 10.70109 .1 |
| 02 | Двигатель вентил.(Обдув) | 10.70110 .1 | 02 | Двигатель вентил.(Обдув) | 10.70111 .1 |
| 04 | Кожух | 15.65012 .0 | 04 | Кожух | 15.65012 .0 |
| CSA 6.38.0.00 O | | | CSA 6.G2.0.00 O | | |
| 01 | Крыльчатка | CSA6.00.0.00 O | 01 | Крыльчатка | CSA6.00.0.00 O |
| 02 | Двигатель вентил.(Всасывание) + Защ. огражд. | 10.70019 .1 | 02 | Двигатель вентил.(Всасывание) | 11.70036 .1 |
| 02 | Двигатель вентил.(Обдув) + Защ. огражд. | 10.70020 .1 | 02 | Двигатель вентил.(Обдув) | 11.70176 .1 |
| 04 | Кожух | 15.65013 .0 | 03 | Защитное ограждение | 09.70059 .1 |
| | | | 04 | Кожух | 15.65013 .0 |

ЭФФЕКТИВНОСТЬ ПОТРЕБЛЯЕМОЙ ЭНЕРГИИ

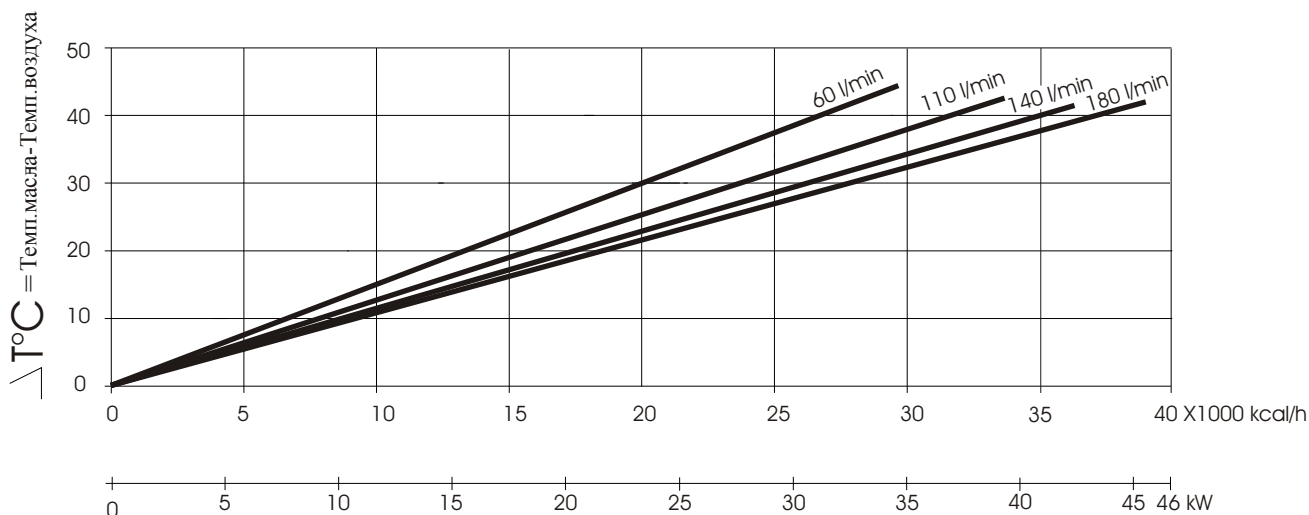

ПЕРЕПАДЫ ДАВЛЕНИЯ

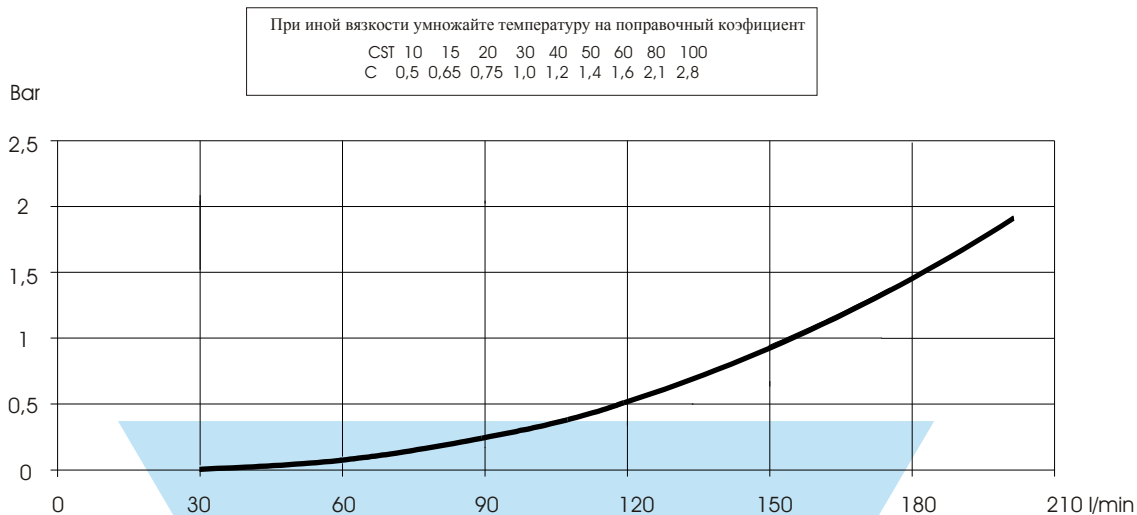

КОДИФИКАЦИЯ

